

Gumikompenzátorok



NBR GUMI KOMPENZÁTOR KARIMÁVAL PN 10/16

Változó beépítési hossz

Vibráció, összenyomás, rezgés és ütés elnyelését szolgálja merev csővezetékben.

- Közeg : olaj, szénhidrogén, levegő
- Hőállóság : -10°C / +80°C – ld. nyomás-hőmérséklet görbe
- Üzemi nyomás : 16 bar 20 C°-on
- Karimák : DN 32 – DN 150 PN16 (EN1092 szerint),
DN 200 PN10 (EN1092 szerint)
- Karimák anyaga : horganyzott szénacél DIN PN 10/16
- Karimák : EN 1092-1 PN10/16

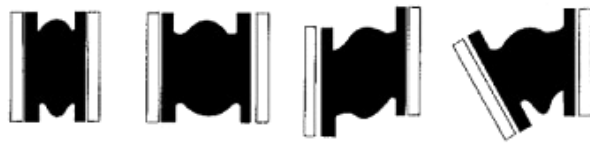

DN	L (mm)	H (mm)	P (mm)	Súly (kg)	Üzemi nyomás (bar)	Összenyomás (mm)	Nyúlás (mm)	Laterális (mm)	Anguláris	Cikkszám
32	95	69	29	2,85	16	8	4	8	15°	755133
40	95	79	37	3,15	16	8	4	8	15°	755134
50	105	90	47	4,15	16	8	4	8	15°	755135
65	115	108	57	4,95	16	12	6	10	15°	755136
80	130	124	74	6,05	16	12	6	10	15°	755137
100	135	145	91	6,95	16	12	10	12	15°	755138
125	170	179	119	9,6	16	16	10	12	15°	755214
150	180	209	145	11,85	16	16	10	12	15°	755125
200	205	261	199	16,9	10	20	14	18	15°	755216

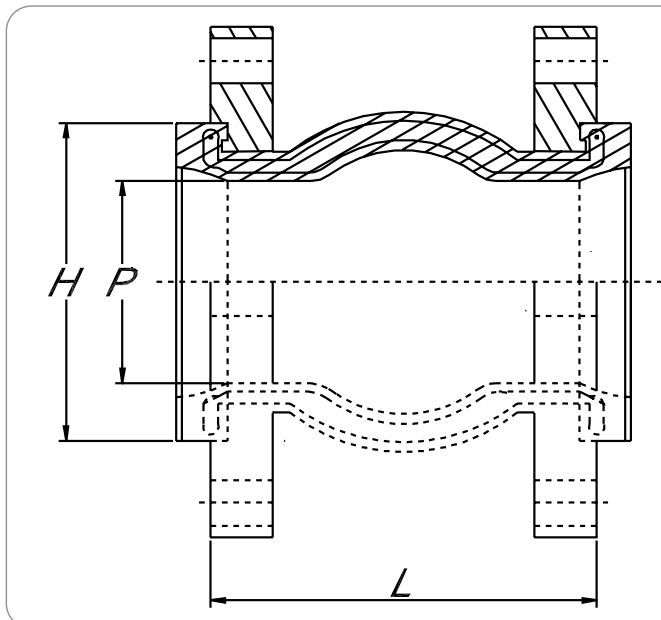

N_y

